

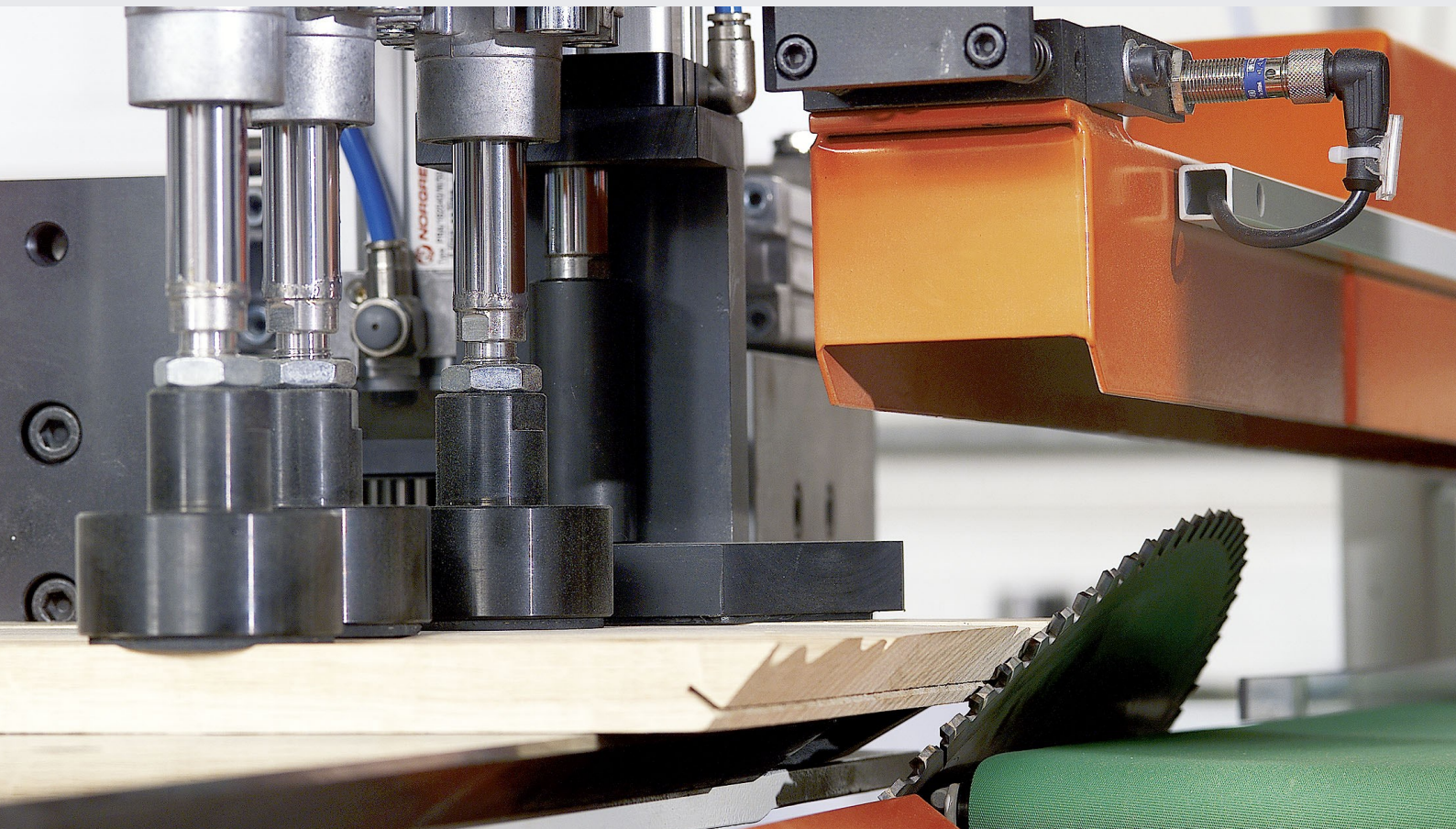

eberle
automatische
systeme



Sargfertigungsmaschinen

Doppelgehrungssägen

Scies à onglets doubles

DAS-FL

Vollautomatische Produktionslinie Ligne de production entièrement automatisée

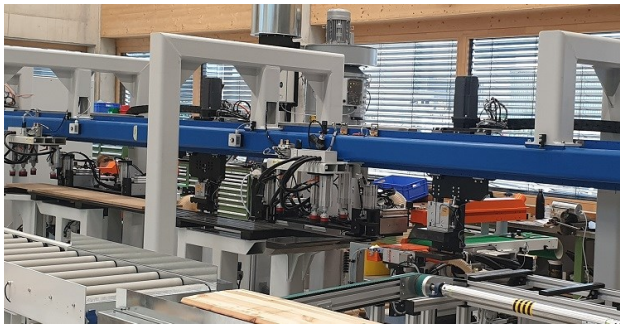

Die DAS-FL bietet einen vollautomatischen und rationellen Produktionsablauf. Die Fertigungslinie erfüllt höchste Qualitätsansprüche und wird allen Kundenwünschen gerecht.

La DAS-FL offre un processus de production entièrement automatisé et processus de production rationnel. La ligne de production satisfait aux exigences de qualité les plus élevées et répond à toutes les réponses aux souhaits des clients.

Mit der Simulationssoftware **twin** werden die CAD-Daten als physikbasierter digitale Zwilling zum Leben erweckt. Somit werden Machbarkeit, Taktzeiten, Komponentenauswahl vorab geprüft, sowie Risiken minimiert. www.digifai.com/de/twin



Grâce au logiciel de simulation twin, les données CAO prennent vie sous la forme d'un jumeau numérique basé sur la physique. Ainsi, la faisabilité, les temps de cycle, le choix des composants sont vérifiés à l'avance et les risques sont minimisés.



DAS-U

Der universelle Alleskönner L'outil universel à tout faire

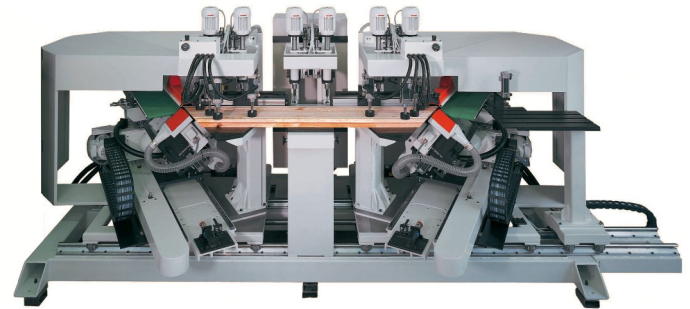

Der Sargconfigurator bietet minimale Rüstzeiten, die Maschine mit geringer Aufstellfläche dafür maximalen Output. Mit der DAS-U präzise Sägen, Nuten und Bohren in der Rekordzeit von nur 10 Sekunden.

Le configurateur de cercueils offre des temps de préparation minimaux, la machine avec un faible encombrement au sol pour un maximum rendement maximal. Avec la DAS-U, scier, rainurer et percer avec précision en un temps record de seulement 10 secondes.

Mit der Anbindung an **control** (Betriebsdatenerfassung) haben Sie absolute Kontrolle über die Prozessdaten und das sogar ortsunabhängig. www.digifai.com/de/control



Grâce à la connexion à control (saisie des données d'exploitation), vous avez un contrôle absolu sur les données de processus, et ce même indépendamment du lieu. www.digifai.com/de/control



DAS-E

Hohe Präzision, niedriger Preis.
Haute précision, prix bas.

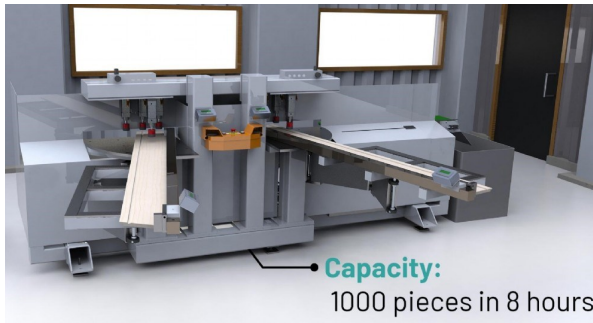

Mit etwas weniger output, aber in der selben Präzision, sägt und nutet die DAS-E ebenfalls Kurz- u. Langteile. Eine qualitativ hochwertige Maschine für wenig Geld, das ist die DAS-E.

Avec un peu moins d'output, mais avec la même précision, la DAS-E scie et rainure également des pièces courtes et longues.

Une machine de haute qualité pour peu d'argent, c'est la DAS-E.

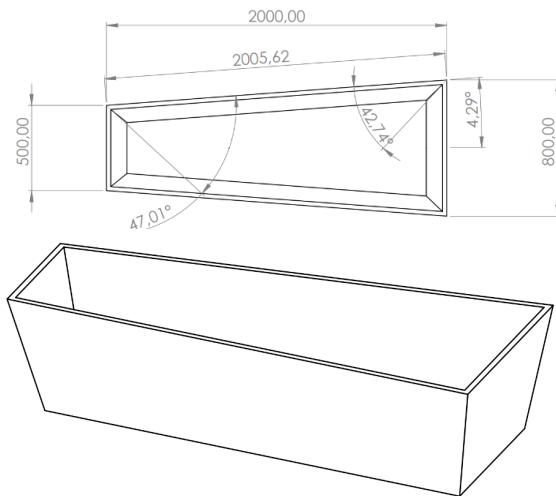

„Auch nach mehr als 40 Jahren Erfahrung in der Herstellung von Sargproduktionsanlagen und einer ausgereiften Mechanik, haben wir den Drang zur Optimierung nicht verloren. Raffinierte Software- u. IT-Lösungen begeistern immer mehr, und so liefert ihre Anlage z.B. eine punktgenaue Betriebsdatenerfassung auf ihr Handy.“

Martin Reichenberger, Head of Sales
Eberle Automatische Systeme GmbH & Co KG



„Mit dem Ziel, benutzerfreundliche Anwendungen und Bedienoberflächen zu gestalten, wurde das Arbeiten und Programmieren an der Maschine vereinfacht. Auch in puncto Wartungsfreundlichkeit haben wir neue Akzente gesetzt.“

Jeronimo Rädler, Software Developer
Eberle Automatische Systeme GmbH & Co KG

Jetzt scannen
für mehr
Informationen!



Sargkonfigurator

Der Sargkonfigurator bietet eine leicht bedienbare Darstellung des Sarges. Relevante Winkel- und Längenmaße können direkt in der Ansicht eingestellt werden. Für einen erleichterten Produktionsablauf berechnet und speichert der Konfigurator automatisch alle notwendigen Lang- und Kurzteile.

Le configurateur de cercueil offre une représentation facile à utiliser du cercueil. Les dimensions angulaires et

Les mesures de longueur peuvent être directement réglées. Pour faciliter le travail, le cercueil calcule et enregistre automatiquement toutes les pièces nécessaires. les pièces longues et courtes.

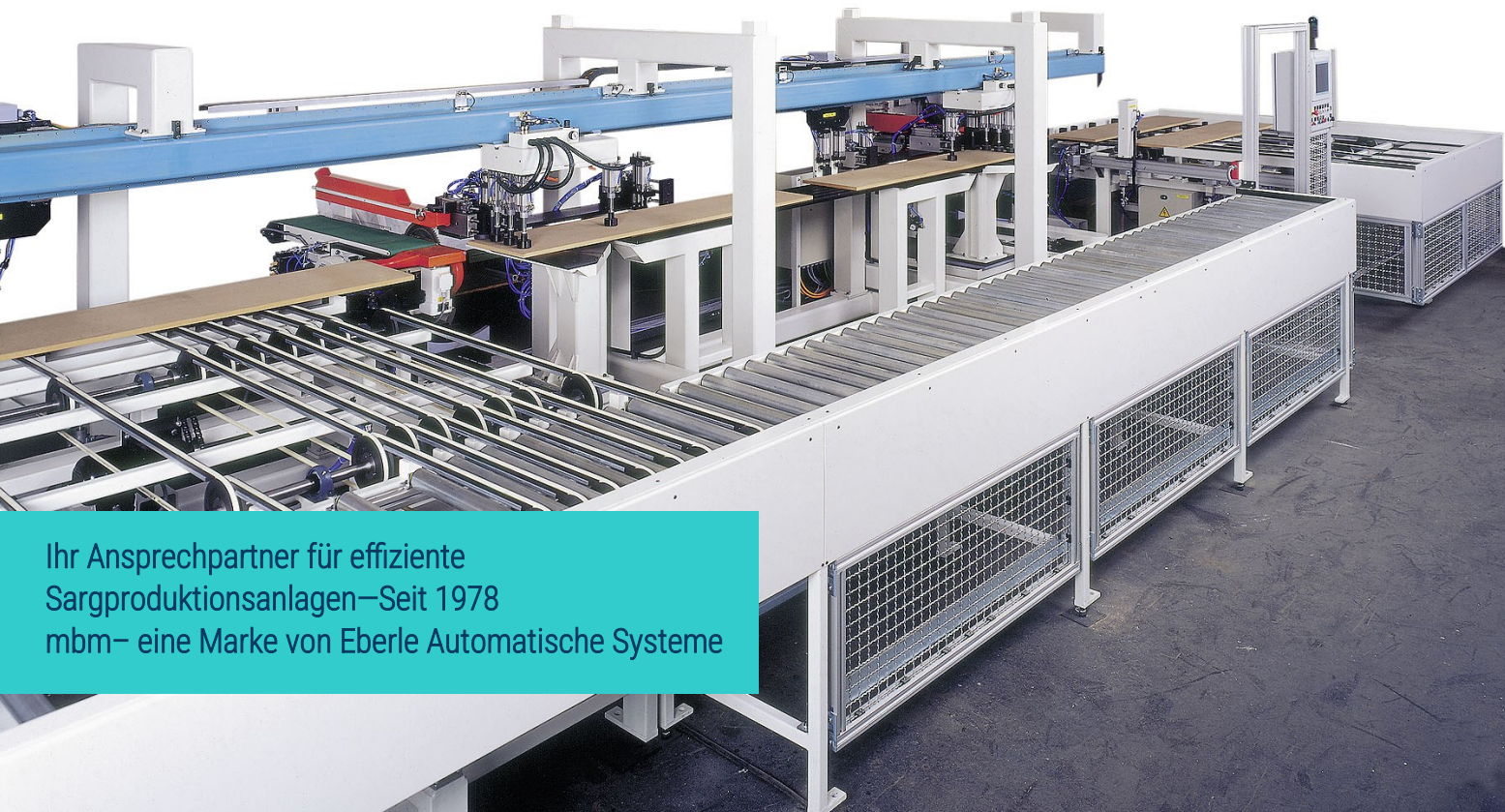

Ihr Ansprechpartner für effiziente
Sargproduktionsanlagen—Seit 1978
mbm— eine Marke von Eberle Automatische Systeme

Eberle Automatische Systeme GmbH & Co KG
6850 Dornbirn, Austria
info@eberle.at
+43 5572 55580

www.eberle.at

Partner